

Monteringsbeskrivelse



1

Veirekkverk

W-profil stålskinne på Sigma stålstooper
med bak-skinne

W-profil

RSS 1m/cc BSB og RSS 2m/cc BSB

Innholdsfortegnelse

1. Informasjon	3
2. Beskrivelse	3
3. Ytelsesklasse	3
4. Montering	3
4.1 Grunn og plassering	3
4.2 Montering av Sigma stålstooper	4
4.3 Montering av W-profil stålskinner med bak skinne	4
4.4 Kontroll av montering	4
5. Reparasjon og vedlikehold	5
6. Festemateriell	6
7. Tegning W-profil RSS 1m/cc – 2m/cc	7

1. Informasjon

Formålet med veirekkverket, ofte kalt Autovern er primært å redusere skadeomfanget på mennesker og materiell mest mulig ved utforkjøringsulykker.

Veirekkverket er konstruert slik at ved påkjørsel leder kjøretøyet langs veirekkverket til det stopper, eller leder kjøretøyet tilbake til kjørebanelen.

Ved påkjørsel vil veirekkverket få en deformasjon og må skiftes ut.

Veirekkverket er testet etter NS EN 1317-2 og godkjent i klasse H2-N2

For at veirekkverket skal fungere som forutsatt, må det monteres etter denne monteringsbeskrivelse samt SVV HB 267.

2. Beskrivelse

Veirekkverket består av: W-profil stålskinner og bak-skinne montert horisontalt på vertikale Sigma stålstooper med senteravstand på 1 m eller 2 m samt festesats og skjøtebolter.

Etter montering skal w-profilens senter være 60 cm og w-profilens topp være 75 cm over vegbanen.

3. Ytelsesklasse

NS EN-1317-2

Stolpe avstand	Godkjenningsklasse	Arbeidsbredde [W]	Dynamisk deformasjon [D]	Skadeklasse
1 meter	H2	1,3 meter/W5	1,1 meter	B
2 meter	N2	1,0 meter/W3	0,9 meter	B

4. Montering

4.1 Grunn og plassering

For at Sigma stålstoopen skal få tilstrekkelig innfesting og sidefeste må grunnens beskaffenhet være som en normal veg oppbygning. Dersom dette ikke er mulig skal det kompenseres med andre tiltak slik at tilstrekkelig innfesting oppfylles.

Sigma stålstoopen skal bøyes og ikke trekkes opp av grunnen ved påkjørsel og W-profil stålskinnen inkl. bak skinnen skal føre kjøretøyet tilbake på veibanen (Se tegning under)

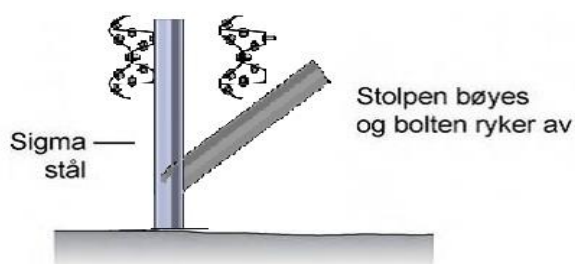

4.2 Montering av Sigma stålstoelper

Sigma stålstoelperne plasseres med en senter avstand på 1 meter eller 2 meter.

Det rammes hull i grunnen som har 2-4 cm større omkrets enn Sigma stålstoelperne. Deretter justeres Sigma stålstoelperne til riktig høyde slik at høyden til senter på W-profil stålskinne blir 60 cm over vegbanen.

4.3 Montering av W-profil stålskinne med bak-skinne

W-profil stålskinne og bak-skinne har en vid og en smal ende. Den smale delen er merket med lite hull.

Ved montering skal den vide enden alltid plasseres på utsiden av den smale enden i trafikkens kjøreretning (Se tegning under)

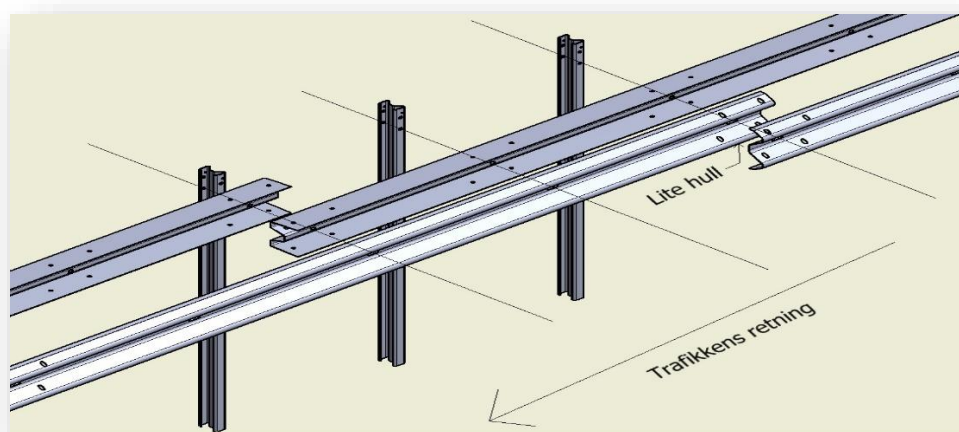

4.4 Kontroll av montering

Det stilles strenge krav til jevn og presis linjeføring, både horisontalt og vertikalt

Når jevn og presis linjeføring er utført, fylles singel rundt Sigma stålstoelpen til toppen av grunnen med avsluttende komprimering i topp. (Se tegning under)

Det er ikke tillat å rette på Sigma stålstoelpen etter singel og komprimering er utført. Dette kan svekke veirekkverkets funksjon.

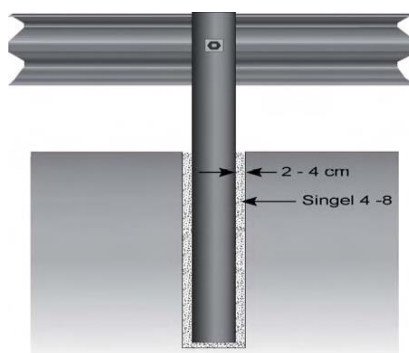

5. Reparasjoner og vedlikehold

Veirekkverk som er skadet og kan skape trafikkskade må repareres snarest. Det bør kontrolleres jevning etter skader.

Rekkverkssystemets overflate er varmforsinket og trenger ikke vedlikehold.

Rekkverkssystemet kan rengjøres med vann.

6. Bolter og festemateriell

POS	Beskrivelse	Antall
1	RSS W-profil stålskinne	1
2	Sigmastolpe	1
3	RSS Bak-skinne	1
<i>Festesats sigmastolpe (varmforsinket)</i>		
4K	Bolt M10x40	1
5-6K	Skive M10, 30x30x3	1
7K	Mutter M10	1
8F	Bolt M16x40	1
9F	Skive 115x40x5	1
10F	Skive 18/30	1
11F	Mutter M16	1
<i>Skjøtebolt M16x25</i>		
12H	Bolt M16x25	8
13H	Skive, 18x30	8
14H	Mutter M16	8

Plassering av bolter, skiver og muttere

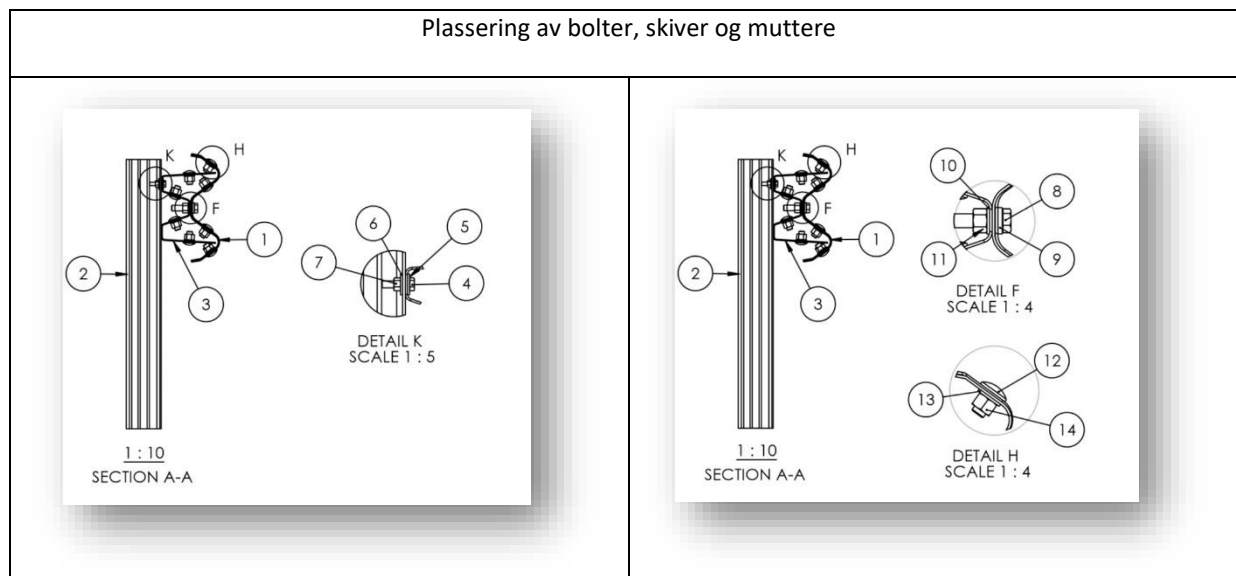

Merk: Festemateriell må være plassert som vist på tegning over og strammet godt til.

